



AMDP
MADE FOR INDUSTRY
OUTILS ET SOLUTIONS
D'ASSEMBLAGE
POUR L'INDUSTRIE



Assemblage

Intégration

MES
Lean

Manufacturing

Contrôle

Reporting

Traçabilité

Efficacité

Performance

INDUSTRY 4.0

Robotique

International

Expert

Technique

Vissage

Métrologie

Solutions sur
mesures

Support opérateur

outillage

parc

Kitting

Gestion

SMART

préventive

FOD

FACTORY

Maintenance

4.0



AMDP

AMDP, fournisseur d'équipements industriels, propose des gammes variées d'outils à main, de métrologie, de vissage asservi, d'outils pneumatiques et électriques, d'outils aéronautiques, mais aussi de solutions connectées pour garantir la traçabilité ainsi que le suivi de votre production et de vos serrages au couple.

ARMISIA GROUP

Fondé en 2007, ARMISIA GROUP rassemble les sociétés AMDP, OCETA, ENGINEERING Data, DOGA, KRAFTEK, FIMA et ABL SYSTEMS. Sa présence est internationale. Le groupe intervient auprès de grandes sociétés en Europe et au Maghreb. Les principaux secteurs d'activité d'ARMISIA GROUP sont l'aéronautique, l'automobile, la robotique, l'électronique, le ferroviaire et le spatial.

ARMISIA
GROUP 

AMDP
MADE FOR INDUSTRY

OCETA
WE CONNECT YOUR SYSTEM

ENGINEERING DATA
Innovation, notre métier

DOGA

FIMA
FOURNITURE INDUSTRIELLE DU MAROC

abl
SYSTEMS
TOOLING SOLUTIONS

KRAFTEK
FORCE & MATIÈRE

SOMMAIRE

- 4 OUTILLAGE À MAIN SNAP-ON
- 6 OUTILLAGE À MAIN
- 8 OUTILS SPÉCIAUX
- 10 ENLÈVEMENT DE MATIÈRE
- 14 OUTILS AÉRONAUTIQUES
- 16 MÉTROLOGIE
- 18 SERRAGE CONTRÔLÉ
- 19 OUTILS ÉLECTRIQUES À BATTERIE
- 20 OUTILS PNEUMATIQUES
- 22 VISSAGE ASSERVI
- 24 ACCESSOIRES DE VISSAGE
- 25 MANUTENTION & ERGONOMIE
- 26 LOGICIELS D'ATELIER
- 27 MOBILIERS D'ATELIER
- 28 SOLUTIONS DE RANGEMENT SMART
- 30 LUMINAIRES
- 31 MACHINES SPÉCIALES
- 32 NOS SERVICES
- 33 SITE E-COMMERCE
- 34 ARMISIA GROUP PROPOSE AUSSI ...
- 35 NOS MARQUES PRINCIPALES

GIFAS 

ISO 9001:2015
BUREAU VERITAS
Certification



OUTILLAGE À MAIN SNAP-ON

Partenaire & distributeur officiel de Snap-on depuis 1985 !

AMDP et Snap-on.

Une collaboration de plus de 40 ans au service de l'industrie !

Depuis ses débuts, la société AMDP distribue les outils et le matériel Snap-on en France et en assure le service après-vente.

Ce partenariat s'est renforcé au fil des années, notre société est ainsi devenue experte sur toutes les gammes de produits Snap-on.

La firme américaine nous fait confiance pour offrir aux industriels français, le meilleur de l'outillage à main ainsi que des solutions de rangement connectées.

Snap-on[®]



DOUILLES CHROMÉES

Pour outils à main
Dimensions disponibles
en pouces et en système
métrique.



DOUILLES NOIRES

Pour machines tournantes.
Dimensions disponibles en
pouces et en système
métriques.



PINCES ANTI PROJECTIONS

Pinces empêchant la projection des
chutes de câbles sectionnés



CLÉS À CLIQUET

Dimensions disponibles
en pouces et en système
métrique.



CLIQUET

Pour outils à main
Dimensions disponibles
en pouces et en système
métrique.



OUTILS ISOLÉS

Gamme d'outils en
composite non conducteur.



PINCES CONNECTEURS

Pinces pour le serrage des connecteurs



DOUILLES CHROMÉES

Pour outils à main
Dimensions disponibles
en pouces et en système
métrique.

OUTILLAGE À MAIN MULTI-MARQUES

AMDP distribue également de nombreuses autres marques d'outillage à main, adaptées à vos besoins.



ASSORTIMENT D'OUTILS

Coffret avec cliquets et embouts.



MARTEAUX



PINCES COUPANTE



PIED DE CORNEILLE

JEUX DE CLÉS MÂLES





PINCES, TOURNEVIS, CLÉS, CLIQUETS...

Tous les types d'outillages à main multimarques sont disponibles

OUTILS SPÉCIAUX

Des outils sur-mesure adaptés à vos exigences et vos besoins.

AMDP développe des outils spécifiques répondant à vos contraintes techniques et géométriques. Notre bureau d'étude équipé de postes CATIA V5, SOLIDWORKS® saura vous proposer et vous définir l'outil spécifique qui conviendra parfaitement à votre besoin. Du prototypage 3D jusqu'aux phases d'usinage, de traitements thermiques et de surfaces, AMDP vous accompagnera et vous guidera dans la définition et l'utilisation de vos outils modifiés ou fabriqués sur-mesure.





CLÉS DE SERRAGE DEPORTÉS À CLIQUET

En plus des clés « corneilles », nous sommes capables d'adapter sur nos clés spéciales, des systèmes à cliquets permettant aux opérateurs de gagner du temps et d'améliorer les aspects ergonomiques lors des serrages au couple. Ces clés sont dessinées sur-mesure en fonction de vos environnements de travail.



EMBOUT À ŒIL

Un embout n'existe pas dans le catalogue ? AMDP vous développe l'outil qu'il faut : 6 pans, 12 pans, tête inclinée, embout à tuyauter... Toutes les formes qui conviendront à vos applications seront dessinées et réalisées dans des matériaux de haute qualité. Des traitements thermiques et/ou de surfaces pourront être appliqués suivant vos contraintes.



DOUILLES SPÉCIFIQUES

AMDP propose des douilles sur-mesure en réalisant la fabrication globale ou en modifiant des douilles existantes qui ne répondent pas à 100% de vos contraintes.



PINCES DE MAINTIEN AVEC MORS PLASTIQUES

La modification d'outils standards peut également se retranscrire sur des pinces de serrage. Nous sommes en mesure de modifier le produit existant pour y intégrer des patins spécifiques à vos applications, mais aussi ajouter des projections type PVC pour protéger à la fois la pince, mais aussi les éléments faisant partie de vos zones de travail : rails, nervures, cloisons...

ENLÈVEMENT DE MATIÈRE

Les meilleurs outils pour la finition et l'ajustage de vos pièces

Toutes les matières peuvent être travaillées, même les aciers traités, les céramiques ou encore des matériaux à base de verre.

Grâce à notre gamme d'outils d'enlèvement de matière, réalisez des finitions parfaites, obtenez une bonne qualité de surface et atteignez une bonne précision géométrique et dimensionnelle.



MEULEUSE À RENVOI D'ANGLE



MEULEUSE TURBINE



PONCEUSE À BANDE

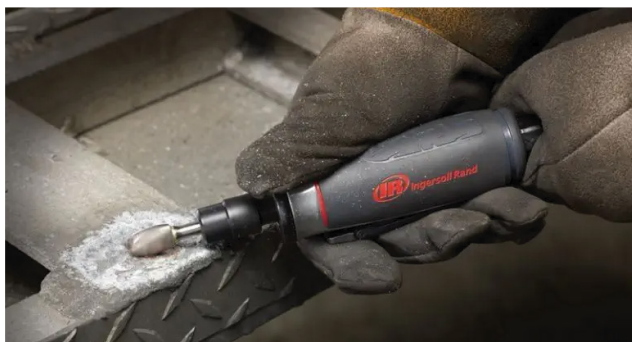

MEULEUSE DROITE

PONCEUSE ORBITALE



ENLÈVEMENT DE MATIÈRE



MEULEUSE DROITE

T3-90S



EBAVUREUSE

BEW309E



MEULEUSE ANGULAIRE

WRH-28-S



LIMEUSE

FLV8-12F



PONCEUSE À BANDE

HB 3



SCIE SABRE

PLF 90

BROCHES



BROCHE DROITE

R3040



BROCHE ANGULAIRE

WR620/2R



LIMEUSE

FR-4R

CATÉGORIE SYSTÈME MODULAIRE RCS



SYSTÈME DE CHANGEMENT D'OUTILS



ENLÈVEMENT DE MATIÈRE

ARBRES FLÉXIBLES



GRATTOIRS



OUTILS AÉRONAUTIQUES

De la fabrication de la structure de votre avion jusqu'à l'assemblage final...

AMDP s'investit pour la sécurité de vos process avec sa gamme d'outils aéronautiques. Notre gamme évolue vite, nous vous proposons des solutions complètes et compétitives pour répondre au mieux aux difficultés rencontrées au quotidien.



OUTILS COUPANTS POUR L'AÉRONAUTIQUES

Une gamme complète d'outils coupants : HSS, carbure...



VISSEUSES AÉRONAUTIQUES

AMDP adapte sa gamme de visseuses pour toutes les fixations spécifiques, notamment aéro (HI-LITE, fixations temporaires, HI-LOCK, Monogram...).



RIVETAGE

- Tas de rivetage
- Marteau à riveter
- Bouterolles
- Cés, crabes pneumatiques...



BUTÉE MICRO

Effectuez des ajustements très précis de la position, d'un objet ou d'un instrument.



Cé de rivetage pneumatique

Cé de rivetage manuel



PERCEUSE MODULAIRES (P33N)

Gamme de perceuses modulaires ou non-modulaires, tête droite, renvoi d'angle 30°, 90°, 180°, 360° avec pinces ou mandrins.



BROSSES À MÉTALISER

En poussant ou en tirant. Diamètre extérieur et pilote à définir suivant votre demande.



OUTILLAGE POUR MASTIQUE

AMDP possède une gamme complète pour la pose, le lissage ou l'enlèvement du mastic aéro.

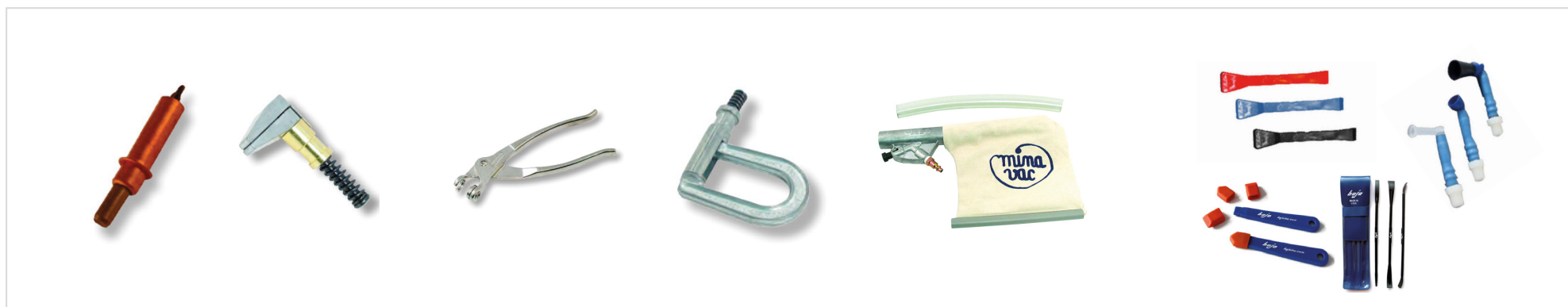

ACCESSOIRES D'OUTILS AÉRONAUTIQUES

Agrafes, pinces, grattoirs en plastique.

SERRAGE CONTRÔLÉ

Des outils pour votre performance industrielle

Grâce à ces outillages dynamométriques, réglez, appliquez et assurez vos couples de serrage. Ces derniers vous permettent d'assurer la traçabilité et la fiabilité de vos fabrications, contrôles, assurant ainsi la garantie et la certification de vos process et audits industriels. Partenaire de NORBAR, AMDP vous propose les meilleurs produits du marché.



TOURNEVIS & CLÉS DYNAMOMÉTRIQUES

Plage de couple : 0 à 3 000Nm



TOURNEVIS & CLÉS DYNAMOMÉTRIQUES ÉLECTRONIQUES

Version bluetooth : Gamme AMDCW
Plage de couple : 0 à 2 000Nm



MULTIPLICATEURS DE COUPLE

Permet d'assurer avec précision des serrages à des valeurs de couple élevées (jusqu'à 100 000Nm).



ENDOSCOPES VIDÉO

Diamètre de sonde de 2,8 à 6mm
Résolution de 160.000 à 1.000 000 de pixels
Profondeur de champ de 5 à 80mm
Champ de vision de 120°

CHAÎNES D'ÉTALONNAGE & BANCS AUTOMATIQUES

Contrôle de l'ensemble de vos outillages dynamométriques (0 à 300 000Nm), bancs de clés dynamométriques conformes à la norme ISO6789:2017.



COUPEMÈTRES

Outillages permettant le contrôle de vos tournevis, clés et visseuses dynamométriques (de 0 à 2 000Nm).

MÉTROLOGIE

CONTRÔLE DIMENSIONNEL



PIED À COULISSE

AMDP distribue une gamme complète d'outils métrologiques dimensionnels et connectés.



CALIBRE CANNÉES



TAMPONS & CALIBRES, GO / NO -GO



MICROMÈTRES & COMPARETEURS



BALANCES



CALES ÉTALONS

OUTILS ÉLECTRIQUES À BATTERIE

La technologie à batterie par AMDP

La batterie lithium-ion à forte puissance (7V/10V/20V/40V) délivre un couple maximal et un régime élevé qui facilitera la productivité de vos tâches. Le mécanisme de transmission 100% métal confère une longue durée de vie dans les applications les plus difficiles. Le carter en composite renforcé, robuste et breveté, résiste aux chutes répétées. La portabilité du sans-fil permet de délivrer les performances là où vous en avez le plus besoin.



VISSEUSE QX
AVEC CAPTEUR DE
COUPLES

De 0.5 à 4 000Nm.



VISSEUSE QC AVEC
ANNEAU LUMINEUX
LED

De 0.5 à 30Nm.



CLÉS À CHOCS
(AVEC LIMITEUR)

4 plage de couple 500Nm
max au serrage.



BOULONNEUSE À SERRAGE
RTS CONTRÔLÉ
MULTIPROGRAMMES

4 mécanismes différents pour couvrir
différentes gammes de couple.



KIT PERCEUSE-VISSEUSE
À BATTERIE



VISSEUSE RENVOI
D'ANGLE FAIBLE
COUPLE ESD

De 150 à 1 200tr/min.



VISSEUSE DROITE
FAIBLE COUPLE
ESD

De 150 à 1 200tr/min.

OUTILS PNEUMATIQUES

Précision, vitesse, fiabilité et simplicité

Pour répondre à chacune de vos demandes, AMDP vous aide à choisir dans sa vaste gamme d'outils pneumatiques le meilleur outil correspondant à votre besoin. Des spécialistes sont à votre écoute.



CHAÎNES D'ÉTALONNAGE & BANCS AUTOMATIQUES

Conçue pour le confort de l'opérateur, notre gamme de visseuses offre une couverture de 0,3Nm à 5Nm avec embrayage réglable à billes.

Outre sa fonction de limitation de couple, elle bénéficie d'une conception ergonomique et silencieuse primée.

SÉRIE QA

Nos visseuses pneumatiques offrent une large couverture de couple pour des fixations de petites et de grandes tailles.

Existe en version droite (jusqu'à 150Nm), renvoi d'angle (jusqu'à 225Nm), en broche de vissage (jusqu'à 180Nm).





CLÉS À ROCHET INGERSOLL RAND

Mécanisme unique à double marteau permettant un fonctionnement plus sûr et fiable dans les applications à couple élevé.



PERCEUSES MODULAIRES INGERSOLL RAND

Conçues pour offrir de la flexibilité et répondre aux exigences des matériaux de hautes technologies de l'industrie aéronautique.



PERCEUSES RENVOI D'ANGLE JIFFY AIR TOOL

Le moteur performant offre un perçage rapide, la poignée ergonomique assure le confort, et le déclencheur à deux étapes garantit un bon contrôle au démarrage du perçage.



VISSEUSES HYDRO PNEUMATIQUE INGERSOLL RAND

Un vissage rapide, fiable et puissant. Outil sans couple de réaction.



VISSEUSES CLECO

La série CLECO 19 vous offre la solution optimale pour les applications de vissage les plus exigeantes, partout où précision, reproductibilité et durabilité doivent répondre aux conditions les plus strictes.



PERCEUSES CLECO

Modèle ergonomique pour un meilleur contrôle.

VISSAGE ASSERVI

Rapidité, stabilité, précision

AMDP intègre les progrès des dernières années dans le domaine IOT & Connectivité. Notre équipe de support technique IT vous accompagne avant et après la mise en place de votre projet.

GAMME VISSEUSES ASSERVIES FILAIRES

GAMMES INSIGHT QC ET QCX / GAMME ACRADYNE

Les contrôleurs INSIGHT QC et QCX sont 100% compatibles avec nos outils QE, QX et QM. Vos coffrets connectés simultanément à vos différents outils enregistreront 50.000 points de serrage ainsi que leurs courbes. Les utilisateurs auront ainsi une parfaite compréhension des différents aspects du processus de serrage (couple, angle, heure et date). Différents protocoles de communication : IP Ethernet, ProfiNet, ProfiBus, Open protocol, MES, ToolsNet...

La plateforme de contrôleur ACRADYNE GenIV ACE fournit flexibilité et liberté pour commander vos outils. Une gamme unique de visseuses électriques asservies alliant grande capacité et très fort couple. Jusqu'à 18.000Nm.



GAMME FILAIRE iQi

La nouvelle gamme INSIGHT iQi possède ses propres outils droits. Elle vous permet de serrer des couples de 0,02Nm à 15Nm.

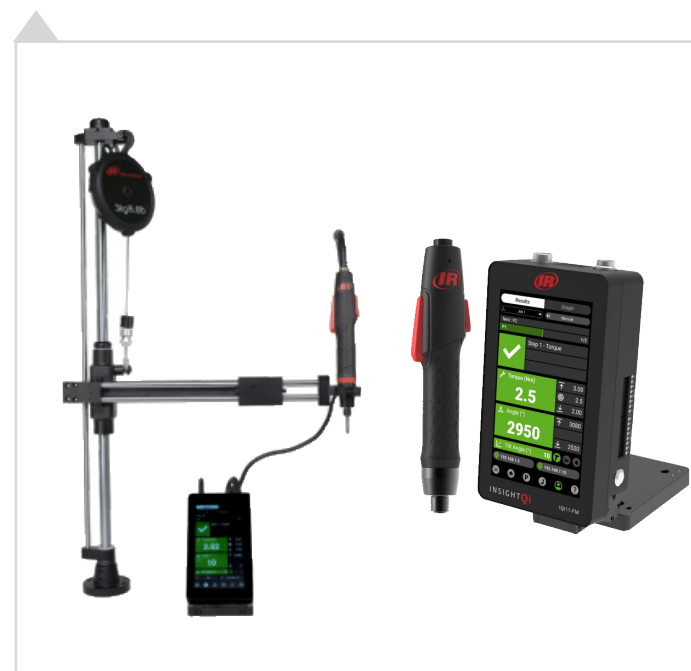

GAMME VISSEUSES ASSERVIES À BATTERIE

GAMME À BATTERIE ASSERVIE AVEC COFFRET

Gamme de visseuses, pistolets et renvois d'angle jusqu'à 4 000Nm.

Ce système sans fil est conçu pour être facile à intégrer sur votre ligne d'assemblage.

Le boîtier fournit des commandes logiques et flexibles pour le séquençage des tâches, tout en contribuant à réduire les coûts de rééquilibrage de la ligne, grâce à une interface utilisateur conviviale et intuitive.



GAMME ASSERVIE À BATTERIE SANS COFFRET - SÉRIE QX LIMITLESS WIFI 6

Gamme de visseuses et pistolets et renvois d'angle.

Via des interfaces simples, standardisées et sécurisées, votre visseuse sera capable d'intégrer avec votre système de production. Avec les services cloud, vous pouvez accéder aux informations sur vos outils, consulter les journaux et gérer les configurations dans le monde entier via une page Web sécurisée.

ACCESSOIRES DE VISSAGE

Des accessoires de vissage pour toutes les industries

Avec nos partenaires de grandes marques nous vous proposons tous types de douilles, avec la possibilité de les réaliser sur-mesure en fonction de vos contraintes: douilles hexagonales, surface drive, engagement rapide, aimants en fond ou latéraux. Tous les types d'embouts sont disponibles (cf Encart).



DOUILLES PROTÉGÉES



DOUILLES & EMBOUT PROTÉGÉS AMDP



PORTE-EMBOUTS & EMBOUTS

DOUILLES & EMBOUTS SPÉCIAUX

Nous réalisons des douilles & embouts à votre demande, à l'unité ou en quantité.



DOUILLES ISOLÉES NON CONDUCTRICES

TYPES D'EMBOUTS DISPONIBLES

- | | | |
|-----------|---------------|-----------------------|
| B.N.A.E | Sel-o-fit | Torx Plus |
| Frearson | Slotted | Torx Tamper Resistant |
| Hi-Torque | Socket Head | Torx |
| Philips | Square Recess | Tri-Wing |
| Pozidriv | Torque-Set | Triple Square |

EMBOUTS DE VISSAGE

Nous avons des dizaines de milliers de références disponibles en stock.



MANIPULATION & ERGONOMIE

Fiabilité, maintenabilité, flexibilité des systèmes de manipulation.

Des solutions simples ou plus élaborées sont accessibles pour améliorer l'ergonomie du poste et diminuer les TMS (Troubles Musculo-Squelettique).



BRAS ZÉRO GRAVITÉ

Le bras zéro gravité associe un système d'équilibrage pneumatique et soulage l'opérateur du poids de l'outil (prévu pour les forts couples).



ÉQUILIBREURS PNEUMATIQUES

Les équilibreurs et les positionneurs permettent aux utilisateurs de lever et de faire «flotter la charge» sans effort.



BRAS PANTHOGRAPHE

Bras de reprise de couple pour montage sur table, pour la reprise de la réaction au couple et du poids du matériel.



BRAS DE RÉACTION DOGA

Les bras de réaction DOGA sont conçus pour prévenir les TMS et améliorer le confort de travail, la qualité des assemblages et la productivité. Polyvalents, ils existent en de multiples ergonomies (linéaires, articulées, télescopiques carbone, suspendues ou sur poste) et offrent une qualité ainsi qu'une traçabilité optimales, avec possibilité de positionnement. Ils peuvent être réalisés sur mesure.

ÉQUILIBREURS À CÂBLE

Équilibreurs à câble de 0.4Kg à 165Kg pour vos outillages

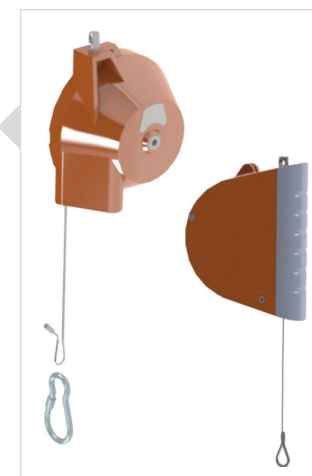

LOGICIELS D'ATELIER

Gestion de process, traçabilité & aide à l'utilisateur

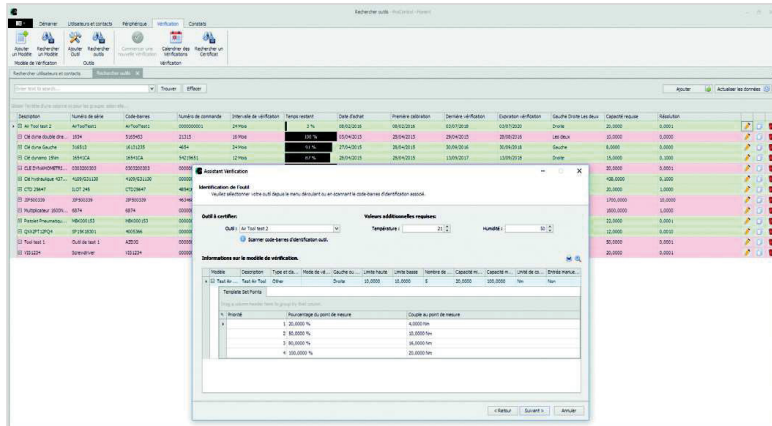

LOGICIEL PROCONTROL

Procontrol vous permet de gérer l'ensemble de votre parc d'outillages dynamométriques :

- Créer une base de données pour tout outillage dynamométrique en fonction des normes en vigueur
- Créer des modèles de vérification standards ou personnalisés
- Gérer le parc d'outils en fonction de leur numéro de série
- Exécuter le modèle de vérification à travers plusieurs étapes
- Gérer vos utilisateurs en leur donnant des niveaux de responsabilité
- Personnaliser et éditer vos rapports de vérification
- Compatible avec tous les moyens de mesure NORBAR

AIDE VISUELLE PROGUIDANCE

- Assistance par écran des opérateurs
- Éditer une infinité de modèles sur la ligne
- Associer directement vos PDF issus du BE
- Associer une vidéo illustrant la gamme de montage
- Pointer sur un URL en interne au besoin

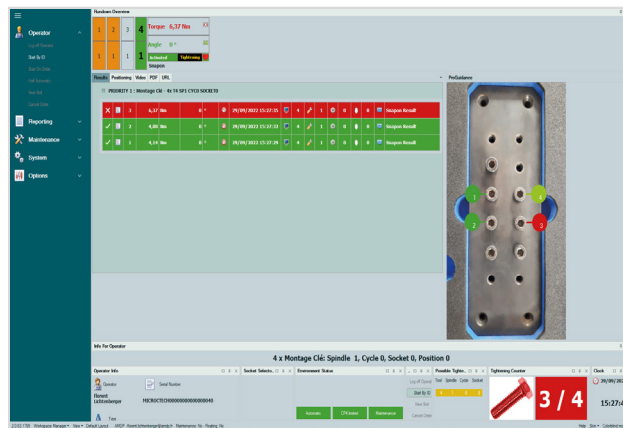

LOGICIEL PROTIGHT

Logiciel d'assistance et de gestion d'assemblage. Vos outils sont directement connectés à votre système informatique. Des tutoriels sur poste gèrent diversités de produits et guident les opérateurs (POKA YOKE). Le système sauvegarde vos données de serrage en local ou sur un serveur dédié. Il vous permet d'imprimer et de gérer vos rapports de gammes de serrage.

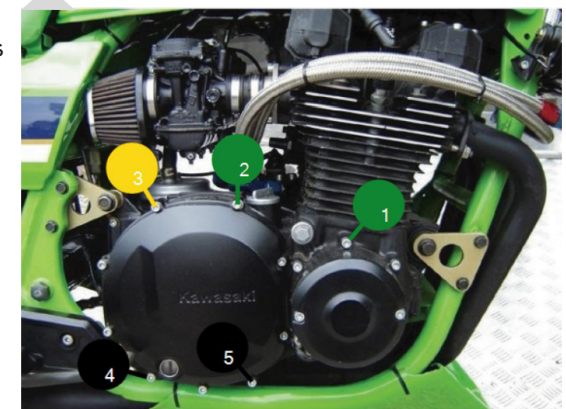

MOBILIERS D'ATELIER



SOLUTIONS MODULAIRES

- Ensemble d'armoires, servant, panneaux et établis modulaires
- Nombreuses options disponibles : établis hydrauliques et électriques, armoires informatiques, bac ESD
- Définition adaptable selon vos besoins
- Coloris de votre choix

ARMOIRES DE SÉCURITÉ

- Armoires anti-feu en conformité avec EN 14470-1
- Armoire de protection contre les produits chimiques
- Armoires de chargement des batteries lithium-ion
- Verrous sur mesure (clés, codes, RFID ...)

SOLUTIONS DE RANGEMENT SMART (ANTI FOD)

Productivité, qualité, traçabilité, sécurisation de vos moyens de production

AMDP, en partenariat avec Snap-on depuis plus de 40 ans, met à votre service tout son savoir-faire en termes d'atelier «Lean». AMDP vous accompagne en mode projet dans le choix et la configuration de vos outils. Nous assurons l'installation, le paramétrage et la maintenance de vos ATC, ainsi que la formation de vos opérateurs.



SERVANTES ATC À IMAGERIE DIGITALE

Développée par Snap-on, cette servante connectée WIFI (et/ou filaire) gère automatiquement l'outillage en scannant numériquement les tiroirs à l'ouverture et à la fermeture. L'accès à la servante est géré par contrôle d'accès via des badges utilisateurs.

Détection d'outils endommagés ou incomplets par comparaison d'image référence.

L'ensemble du parc des servantes ATC est géré par le logiciel L5 CONNECT, qui vous permettra de gérer les utilisateurs, d'accéder à l'historique d'entrées et sorties d'outils et de vérifier la date de calibration de vos outillages dynamométriques...



ARMOIRE RFID ATC LOCKER

Également connectée au serveur et géré via le logiciel L5 CONNECT, l'ATC locker permet de ranger et localiser les outils plus encombrants en collant un TAG RFID.

PORTIQUE RFID ATC PORTAL

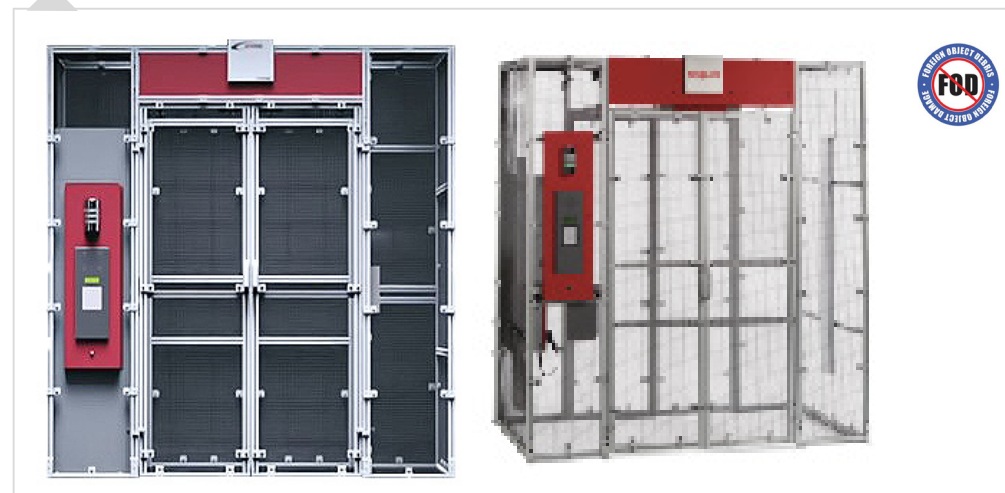



PRÉSENTOIRS VTC

L'outillage est rangé dans des mousses et dans le présentoir vitré à 45°, déverrouillable par badge RFID, la serrure est connectée par WIFI. L'outillage reste apparent pour un contrôle visuel. La serrure connectée permet un suivi des utilisateurs. Existe aussi avec serrure à clé et/ou badge RFID.



LES KITS MOUSSES SUR MESURE

Une solution simple pour le contrôle visuel de l'outillage ou des pièces à assembler. AMDP dessine sur Solid Work® les plans de vos mousses, et les usine en interne. Nous vous livrons un produit sur mesure et prêt à l'emploi.



CAISSES DE DEPLACEMENTS

Vos outils rangés dans des mousses pour vous déplacer et intervenir chez vos clients (GSE).



SERVANTES COMPLETES ET KITS OPERATIONS

Tous vos outils rangés dans des mousses aux normes Anti-FOD. AMDP source vos outils en multimarques, dessine et usine les mousses, grave vos outils, et vous livre une solution complète prête à l'emploi. Servante MECA, AJU, ELEC.

LUMINAIRES

L'innovation pour l'éclairage LED pour l'industrie

AMDP avec son partenaire ACTiLED conçoit et fabrique, en France, des luminaires LED standards et sur mesures pour les professionnels : architectes, concepteurs, installateurs et industriels. En maîtrisant la conception et la fabrication des modules LED ainsi que des luminaires, AMDP se positionne comme un expert de l'éclairage LED et accompagne les professionnels dans la mise en oeuvre de solutions d'éclairage efficaces et durables.

LINÉAIRE À LED POUR POSTE DE TRAVAIL AVEC GRADATION



TUBULAIRE À LED
CHAINABLES & BALADEUSES



GAMME LUMIROW

PYRAMIDE LED

Se déplace sur roue.
Existe sur alimentation et sur batterie.

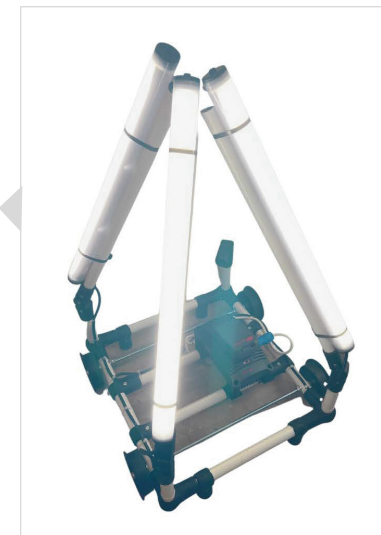

GAMME LUMICUBE

MACHINES SPÉCIALES (RODAGE)

AMDP s'engage à offrir à l'industrie la gamme la plus complète dédiée au rodage, au changement d'électrodes et à la robotique. Notre bureau d'étude conçoit des solutions sur mesure pour répondre à vos besoins.

RODEUSE

Rodeuses robustes ayant une excellente qualité de rodage. La vitesse très élevée (650 rpm) favorise la bonne répétabilité des mouvements.



FRAISES

Fraises conçues pour des structures en acier et aluminium, avec lame double guidante et auto-évacuante.



COMBI

Le Combi ULTIMATE est la combinaison d'une rodeuse et d'un changeur. Cette machine doit être intégrée dans les cellules afin d'améliorer considérablement la productivité et la fiabilité. Il fonctionne en position horizontale ou verticale. Les pinces peuvent être de toutes tailles et forces.

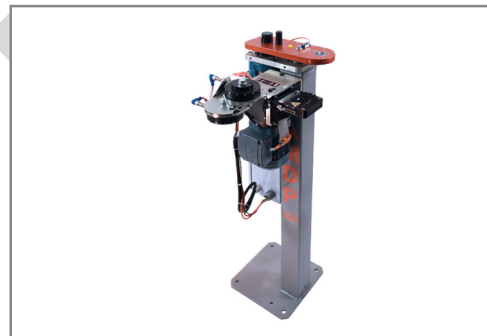

ABATTANT

Pour pinces au sol doté d'une intégration simple pour une fiabilité et répétabilité assurée.



ÉQUIPEMENTS ROBOTIQUES

Robot complexe incluant 7 axes de mouvements ainsi que des pinces de préhension.

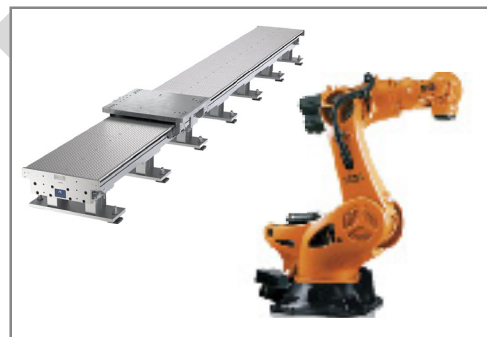

RODEUSES ET CHANGEURS MOBILES D'ÉLECTRODES

Rodeuses sur batterie pour pince manuelle. Changeurs d'une rapidité et fiabilité garantie.



NOS SERVICES

CALIBRATION ET RÉPARATION

Notre service après-vente peut réparer les outils de toutes marques, tels que Biax, Cleco, Snap-On, Ingersoll Rand, Norbar... Nous pouvons calibrer vos visseuses, multiplicateurs de couple ainsi que vos tournevis et clés dynamométriques.

Contactez-nous pour plus d'informations : info@amdp.fr



SUPPORT ET ACCOMPAGNEMENT TECHNIQUE

- Solutions sur mesure pour vos outils, kits et mousses
- Support IT et formation technique avant et après-vente
- Paramétrage des outils connectés sur votre réseau
- Dessin technique via Solid Work®, XAO ELEC® et CATIA V5



SERVICE LOGISTIQUE

- Flexibilité
- Automatisation
- Grande capacité de stockage
- Réception et expédition rapide de vos colis



DÉCOUVREZ NOTRE SITE E-COMMERCE

Commandez vos références en ligne sur



Voici un échantillon des gammes de produits et marques



Ouvrez votre compte pour voir les prix et vos conditions :

Vérifiez la disponibilité

Commandez vos produits

Livraison rapide

Fiches techniques

Bénéficiez de tarifs personnalisés en cas de commandes régulières

Utilisez une solution punch out et découvrez vos produits directement dans votre ERP (SAP, Sage...)



Le paiement par carte bancaire est disponible en € !

ARMISIA GROUP PROPOSE AUSSI

ARMISIA
GROUP

www.armisia-group.com



PINCES À SERTIR MIL-AERO

- Manuelles, pneumatiques et à batteries.
- Outils d'insertion et d'extraction
- Positionneurs, mâchoires, outils de rétention, coffret de douilles.



HUILE Q8

- Huile entière de process
- Huile soluble d'usinage
- Huile hydraulique
- Huile de glissières



GAMME ESD

- Nous équipons l'ensemble de votre zone ESD : Mobiliers, bacs, cartons, vêtements, station de brasage, étuves...
- Réalisation d'un audit complet de votre zone ESD suivant la norme EN 61340.



PINCES SAFE-T-CABLE® ET CABLES

- Système de fixation ultime, 3 fois plus rapide que le fil frein.
- Fiabilité et sécurité améliorées pour vos serrages.



ROBOT COLLABORATIF

Solutions d'automatisation sur mesure :

- Études
- Assemblage
- Enlèvement de matière
- Manutention



AUTOMATISATION CNC ET ÉTAUX POUR BRIDAGE

- Solutions d'automatisation EASYPROD pour chargement et déchargement de tours et fraiseuses CNC.
- Étaux EASYCLAMP à serrage positif ou mécanique, à mors fixes ou autocentrants pour vos bridages d'axes.
- Systèmes points zéro EASYLOCK permettant de changer de séries rapidement et de repositionner vos outils à moins de 5 µm.
- Systèmes de chargement/déchargement de palettes EASY-BOX augmentant considérablement l'autonomie de vos centres d'usinage 3 ou 5 axes.

RETROUVEZ NOUS ÉGALEMENT AU MAROC VIA **FIMA**

NOS MARQUES PRINCIPALES



AMDP

MADE FOR INDUSTRY

ILS NOUS FONT CONFIANCE

AIRBUS



DAHER



GOODRICH



LATÉCOÈRE

Renault
Group

Revima



SAFRAN



STELLANTIS

Trescal
(LA MÉTROLOGIE AU SERVICE DE VOTRE PERFORMANCE)



NOS SITES

www.amdp.fr - www.amdp.shop

AGENCE SUD

31830 Plaisance-du-Touch, FRANCE
amdp.toulouse@amdp.fr
+33 5 61 49 80 19

SIÈGE SOCIAL

78210 Saint-Cyr-l'École, FRANCE
info@amdp.fr
+33 1 30 09 25 25

AGENCE MAROC

20180 Bouskoura, Maroc
julien.olivier@fima.ma
+212 5 22 33 47 26